

Kunde:

Ref. Kunde:

Datum:

 / /

Vorgesehener Liefertermin:

 / /

01. EINBAUORT

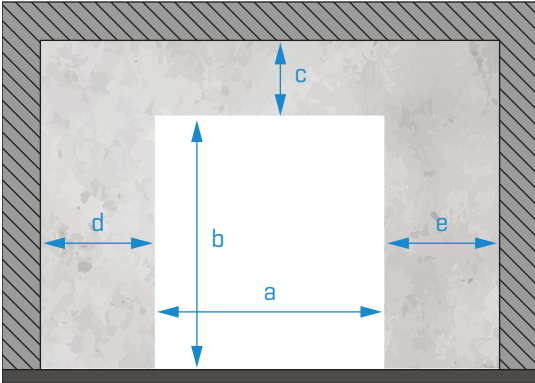

Menge

Lokale Abmessungen (mm):



NACH ANGEgebenEM
SCHEMA

a

b

c

d

e

PVC Farbe:



5013



5002



5015



6026



3002



2004



1003



1015



9005



7037



7038



7035



9016



5010



7016

Sonstiges:

Optionale Komponenten:

MPR020

Kit Tunnel

UPS [Preis auf Anfrage]

Magnetschleife - Modell:

Handsender - Modell:

Radar - Modell:



Ohne transparentes Sichtfenster

Markieren, **wenn Sie kein** transparentes
Sichtfenster wünschen

Siebdruck (optional):

Seite des Safes

Gegenüberliegende Seite
des Safes

Alle Tore sind in RAL9010
strukturiert lackiert.

Wenn Sie eine andere Farbe oder Ausführung
wünschen, geben Sie bitte hier an:



INOX 304



INOX 316

Weitere Optionen:

WEITERE INFORMATIONEN:

[IN DIESEM FELD MÜSSEN SIE ALLES BESCHREIBEN, WAS
SIE DENKEN, RELEVANT FÜR DIE PRODUKTION IST]

POSITION DES MOTOR UND STEUERUNG:

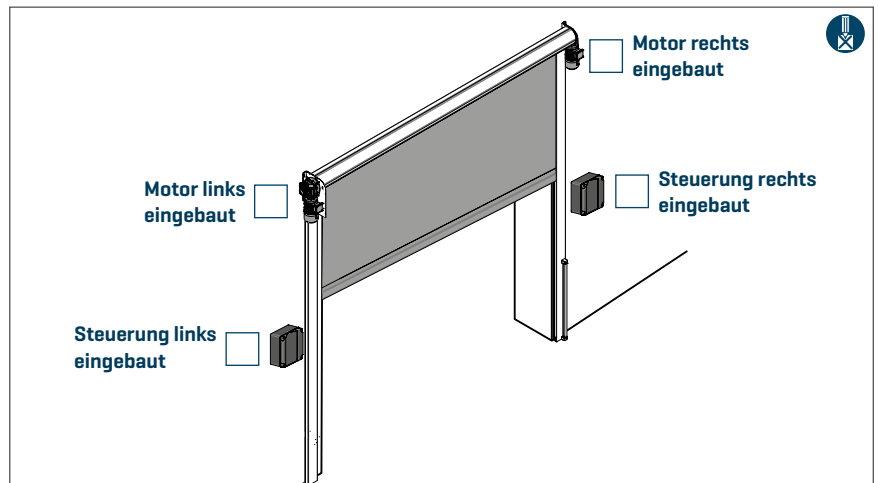

[IN DIESEM FELD SOLLTEN SIE ALLES ZEICHNEN, WAS SIE DENKEN, RELEVANT FÜR DIE
PRODUKTION IST]

02. TECHNISCHE ZEICHUNG [KIT NORMAL]

Abmessungen dargestellt in mm

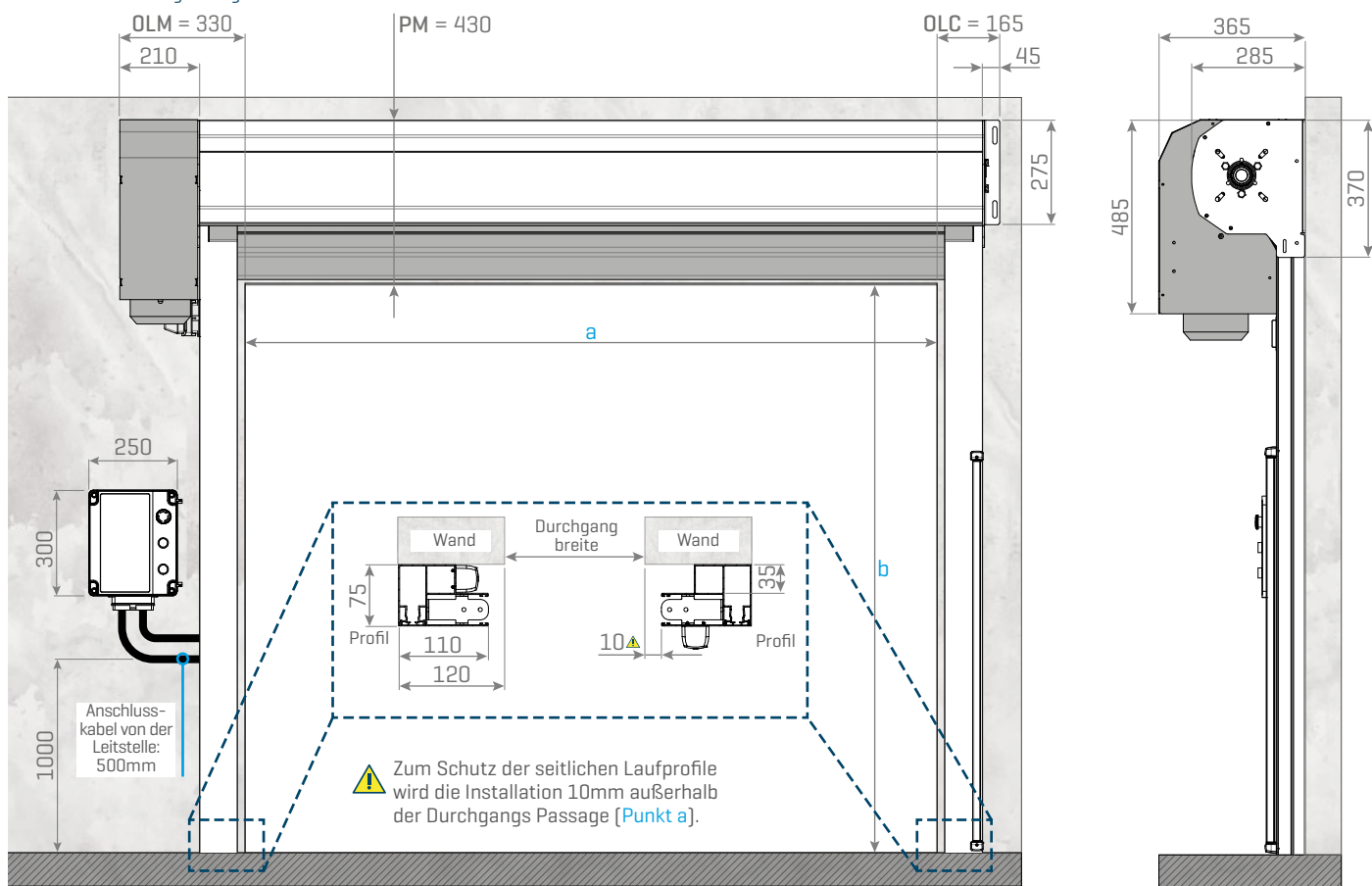

Legende: OLM - Wand Motorseite; OLC - Wand Gegenüberliegende Motorseite; PM - Minimum Sturz

02. TECHNISCHE ZEICHUNG [KIT TUNNEL]

Abmessungen dargestellt in mm

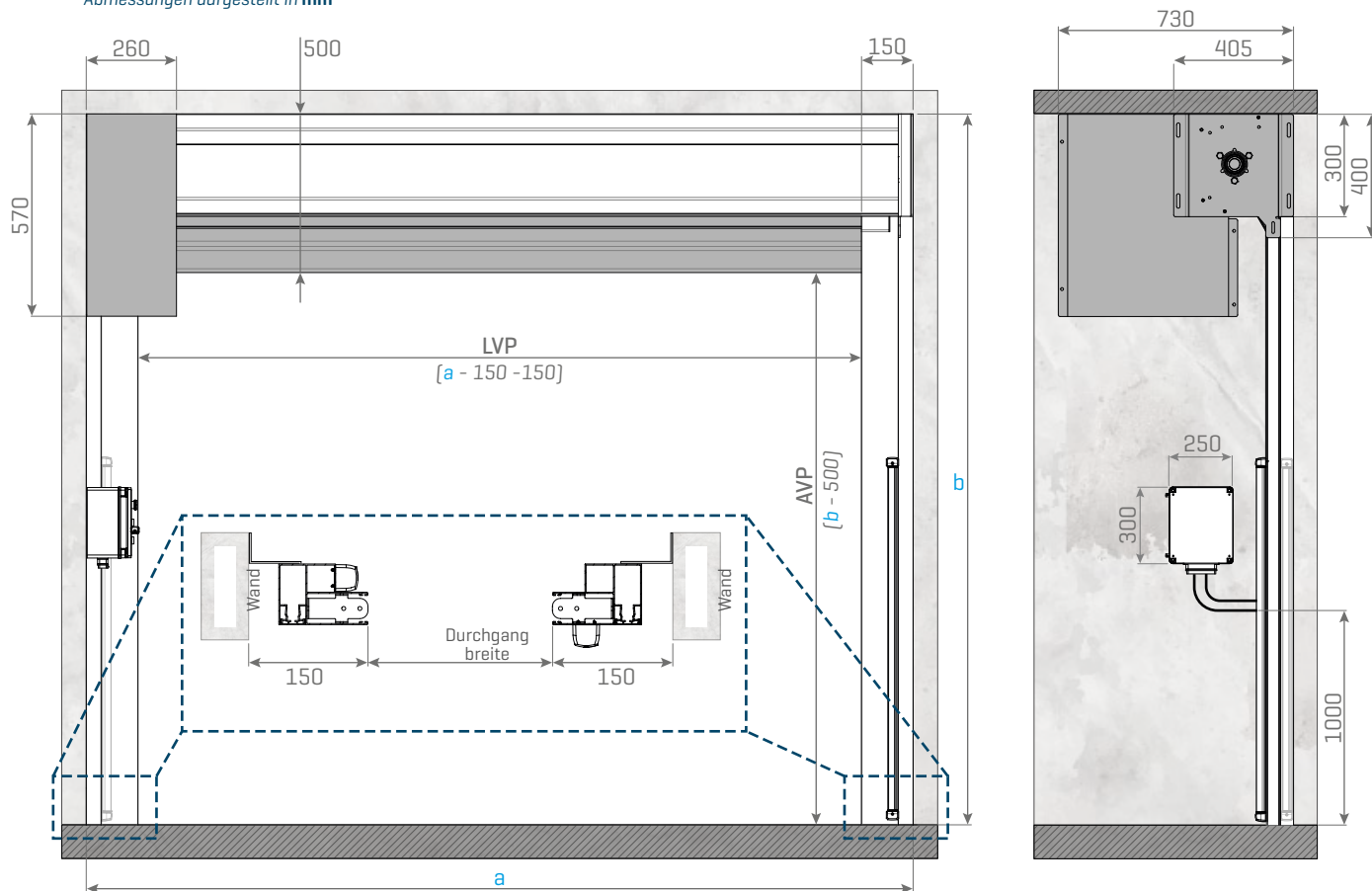

Legende: LVP - Fußgänger durchgangsbreite; AVP - Durchgangshöhe;